

基于文化遗产视野下饕餮纹快拆台灯产品开发

耿晓雯

(郑州科技学院, 郑州 450064)

摘要: 目的 从文化遗产的角度,以饕餮纹快拆台灯产品开发为例探讨河南传统纹饰的设计创新及技术应用,以实用为导向、艺术创新为手段,寻找传统文化元素与现代技术的最佳结合点。方法 在饕餮纹快拆台灯的设计上,采用形意变化的方式对饕餮纹进行改造,并在传统宫灯造型的基础上,简化繁琐的装饰和结构,用简单几何形体的“t”型倒装和口形驱蚊装置的设计,紧扣饕餮主题。在功能上不仅有便利的照明控制系统,而且还有驱蚊功能与贪吃的神兽遥相呼应;在技术上提供了一种安全隐患低、拆卸组装快、维修简便,可以远程控制的台灯。结论 通过对传统纹饰的再设计,及强化科技的参与分量以期开发出具有高附加值的文化产品,这是对保护和传承河南地域文化的有益尝试。

关键词: 饕餮纹; 河南传统纹饰; 驱蚊; 快拆台灯

中图分类号: TB472 **文献标识码:** A **文章编号:** 1001-3563(2018)22-0305-05

DOI: 10.19554/j.cnki.1001-3563.2018.22.051

Taotie Desk Lamp Product Development from the Perspective of Cultural Inheritance

GENG Xiao-wen

(Zhengzhou University of Science and Technology, Zhengzhou 450064, China)

ABSTRACT: The work aims to discuss the design innovation and technical application of traditional pattern in Henan with the development of Taotie quickly removed desk lamp products as an example, from the perspective of cultural inheritance, and look for the best combination of traditional cultural elements and modern technology with practicality as the orientation and artistic innovation as the means. For the design of Taotie quickly removed desk lamp, the Taotie pattern was transformed based on the change of form and meaning. On the basis of traditional palace lantern modeling, the fussy adornment and structure were simplified. The simple geometric composition of "t" and the design of a mouth-shaped anti-mosquito device were used to grip the Taotie theme. The function not only should have convenient lighting control system, but also could drive mosquitoes to echo the greedy mythical creatures. Technically, the desk lamp featured by low potential safety hazards, quick disassembly and assembly, convenient maintenance and remote control was provided. The traditional pattern is redesigned and the participation components of science and technology are enhanced, in order to develop cultural products with high added value, which is a beneficial trial for the protection and inheritance of Henan regional culture.

KEY WORDS: Taotie pattern; Henan traditional pattern; anti-mosquito; quickly removed desk lamp

河南的商代文化资源储备异常丰厚,其中标志着商代社会生活状况和精神活动内涵的传统纹饰更是独树一帜,在中国历代纹样中具有鲜明的时代特征^[1]。商代装饰纹样古拙大气,寓意神秘和严肃,以纹化的

方式象征着某种信仰^[2]。这其中虽然不乏落后因素,但是所传递的历史文化信息对于延续地域文化脉络具有积极意义,这是祖先留下的一笔宝贵财富,是值得借鉴和传承的。如今在河南经常可以见到有关商代

收稿日期: 2018-07-26

基金项目: 河南省科技攻关计划(162102410075); 河南省科技攻关计划(152102310175); 教育部人文社会科学研究青年基金项目(18YJC760016)

作者简介: 耿晓雯(1979—),女,河北人,郑州科技学院副教授,主要从事传统文化设计创意方面的研究。

纹饰的设计,河南博物院、郑州火车站西广场进站大厅外立面的设计等,既传播了河南特色文化艺术,又增强了城市形象。但是不得不承认这种基于河南传统文化的设计,尚未形成品牌价值和产业规模,更无法带来所期望的高附加值和高利润。故仍需深入探索河南特色文化的设计创新,树立中原文化品牌,积极推进区域文化经济的发展。这里以饕餮纹快拆台灯产品开发为例探讨河南传统纹饰的设计创新,围绕在实用基础上兼具民族文化特色设计为目标,在保留文化“意”味的基础上,使产品的功能与形式相互协调、相得益彰。

1 饕餮纹饰的文化原型

饕餮是龙的五子,是人们根据神话所创造的神兽。在《山海经》中描述了其特点:羊身,眼睛在腋下,虎齿人爪,大头和大嘴,贪吃。饕餮纹取的是饕餮的正面形象,以鼻梁为中左右对称,周围布满了卷曲的纹饰和线条。

饕餮纹见图1,是商代最主要的装饰纹样之一,也是商代文化的特征之一。在河南出土的商代陶器、青铜器、石器上均有饕餮纹样,可见这一纹饰的使用并不局限于某一材质,是要表达某种精神意识。饕餮是原始社会部族中的图腾,也可以说是殷代奴隶社会君权和神权合一的形象,是奴隶主国家统一的象征^[3]。饕餮纹的使用即有震慑外族部落与奴隶的一面,又有保护本部安全与繁荣昌盛的意义。它是商代巫术精神的体现与标志,对奴隶主贵族具有保护功能,在祭祀中具有应神圣意义^[4]。上述从不同角度对饕餮纹的内涵进行了诠释,无论是图腾还是巫术精神的标志,饕餮纹都被赋予了某种神秘色彩,承载着特定的宗教寓意:(1)祖先崇拜,保佑平安,饕餮象征祖先,将其刻画在礼器上,作为保护神,在祭祀时求其庇护;(2)兴国安邦、震慑四方、巩固政权;(3)祈祷永恒,表达了对人性的关怀,用特定的构图,代表涅槃重生。



图1 饕餮纹
Fig.1 Taotie pattern

饕餮纹含蓄、内敛的气韵,加之图案本身所描绘的贪吃恶兽的狰狞形象,容易使观者产生畏惧。这是视觉在受到冲击之后所产生的内心惊惧,在不断刺激下,升华为感官上的惊心动魄。这种惊心动魄一方面使人陷入紧张的氛围中,一方面又唤醒了观者对文化

的赏识和理解,进而从紧张的氛围中抽身出来,关注到纹饰上,体会其中的奥妙。这是心灵上的敬畏和文化积淀的碰撞,是一场虚惊之后的和合,是饕餮纹的魅力所在。

2 饕餮纹快拆台灯的设计定位

饕餮纹刻画的是一种贪吃的神兽,威猛强大,具有一定的震慑力,在现实生活中大多以原型直接用在需要复古的或寻求视觉刺激的设计中。这种应用虽然以还原历史、体现文化底蕴为目的,但是使其使用范围过于狭隘。

郑州二里岗、登封袁桥、安阳殷墟等地出土的鼎、爵、罍、盃、尊、鬲、甗、甗等不同类型的青铜器上均有饕餮纹饰,说明当时饕餮纹在日常生活用具上的使用已相当普遍。现代社会由于消费市场不成熟,基于传统纹饰的设计动力不足,鲜见关于饕餮纹饰的日常生活用具设计。

另外,大多数文化产品强调的是传统文化的膜拜价值和纪念意义,忽略了产品的实用性,造成消费结构单一化,这对拉伸设计创意产业链和传播传统文化起不到应有的作用。

基于上述,这里开发的饕餮纹台灯产品,一是以技术为依托,以实用为目的,打破了饕餮纹的应用瓶颈。二是要拉近传统与现实的距离,光和饕餮都象征着力量和权利,这一相同的文化意味成为传统与现代的契合点。三是力求功能与形式的统一。在台灯上增加驱蚊功能,且驱蚊装置的设计像张开的大口,与饕餮的贪吃、震慑、安定等图意相互呼应。四是旨在以大众日常消费品为媒介,为社会公众提供文化传递和体验服务,从而保持传统文化的永久生命力。总之,在产品的造型设计上突出传统纹饰的文化价值,体现厚重的历史感;在功能设计上不仅要有便利的照明控制系统,而且还有驱蚊功能与贪吃的神兽遥相呼应;在技术上保证了台灯的使用安全,节能并方便维修。

3 饕餮纹快拆台灯的造型设计

3.1 台灯造型设计方案

图形的简化是现代设计的又一种形式表现^[5]。饕餮纹快拆台灯的立体图见图2。饕餮纹快拆台灯在借鉴传统宫灯造型的基础上,简化繁琐的装饰和结构,采用简单几何形体的拼装组合,整体造型为倒置的“t”,取“饕餮”两字的首拼,和主题相呼应。

台灯的底座、灯架和灯罩为不同比例的圆柱体,组成“t”形结构。反向的“t”也是正立的“f”,与“福”谐音,寓意吉祥美好。底座是一块木质圆盘,与支架插接,接口处用麻绳盘成半圆形,平铺在底座上。连接主灯与底座的灯架为精钢材质用麻绳包裹,把通往灯罩的线路隐藏起来。灯架的上端为圆弧形吊

杆,下面悬挂灯罩,这样使得台灯既可平放又可提起(提起时灯架作为把手),增加了使用的趣味性。灯罩是整个台灯的核心所在,设计上紧扣主题。在色调上,用基底的暗黄色与饕餮纹的银色形成鲜明对比,突出了饕餮纹的主体地位;在结构上,灯罩内部驱蚊装置的造型似张开的大口,随时等待蚊虫自投罗网,与饕餮的“贪吃”遥相呼应;在意境的表达上,灯罩上十字形支撑杆吊流苏的设计与饕餮相互中和,刚柔相济,使其内敛。另外,灯罩可以拆卸、方便维修,材质为透光性较好的羊皮纸。



图 2 饕餮纹快拆台灯的立体图

Fig.2 The stereogram of Taotie quickly removed desk lamp

3.2 台灯上饕餮纹饰的形意设计

形与意是传统纹饰的两个重要组成。“形”在外、在明,“意”在内、在暗,“意”蕴涵在“形”内,“形”演绎于“意”中,形与意相辅相成、互为补充。在饕餮纹的再设计上,运用现代构图方法和审美趣味,从形意两个方面重新刻画和塑造纹饰原型。通过形式上的创新,增加传统纹饰的现代感和时尚气息,以符合现代审美的需要。同时在保留原有文化“意”味的基础上,用新的视野和语言来延伸其意,使其由空灵到现实,由崇高到平凡,更加多元化,更加贴近人的生活。总之,不论纹饰如何变化,都以善和美为标准,将外形之美与内在之善揉为一体。且注重形意的统一,装饰语境与产品功能的统一,从而追求一种最佳的气韵、意境的表达。

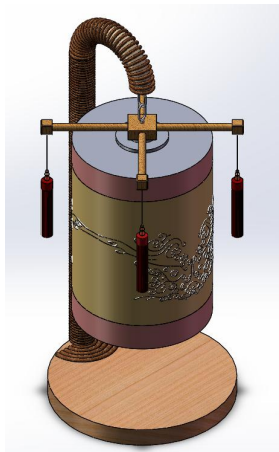
3.2.1 形的变化

直观饕餮纹,它整体呈对称分布,以鼻梁为界左右对称,居于中间部位的眼睛具有强烈的犷厉感;图案纵向短,横向拉长,线条规整且局限在矩形方框内,显得呆板、木讷;其中虽有卷曲的线条,但也无法平衡整个图案所带来的庄重和肃穆感。鉴于此,在原型的基础上引入了云雷纹来改变饕餮的凶猛形象,以流畅的线条来展现其温柔可爱的一面,饕餮纹的形意设计见图 3。首先,用云雷纹替换原型中的直线,增加

曲线的数量,将原图中的曲线转化成饕餮的面部五官,并各组成团簇图案,有主次地分布云雷纹中。在五官中突出眼部的设计,鼻、眉、口作为衬托。其次用块状云雷纹替换黑色面域填充饕餮纹饰的眼睛,云雷纹为锦簇的环状,镂空不封闭。眼部轮廓则用简化的单线云雷来界定,一简一繁、一深一浅,透出空灵的神韵。再次,在构图上改变原型窄长的比例,采用人体比例进行设计。拉高纵向长度,扩大眼部比例和所占面积,保留原有的下窄上宽的形式,不严格界定图案的上下和左右的边界,打破庄重严正的布局,使整个图案看起来华丽活泼。最后,整体图样通过线条的疏密对比和复杂程度体现出立体感和写实性。经过变形后的饕餮纹更赋有亲和力 and 个性,与使用语境相统一。值得一提的是,云雷纹也是经过加工提取的简化图形,抽去复杂线条,寥寥几笔概括了特征。



图 3 饕餮纹的形意设计

Fig.3 Form and meaning design of Taotie pattern

3.2.2 意的延伸

云雷纹的使用衬托出了饕餮“神”的灵气,飘逸的线条带来了“仙”的意境,正所谓“情景交融,物我为一,虚实相生,余味无穷^[6]”。云雷纹代表了吉祥如意,团簇的祥云延伸了饕餮震慑、安全、稳定的寓意。两者的结合是在把握消费者文化认知和联想特质的基础上以新的形式表达了“仙居”的惬意^[7],家庭的祥和昌盛、团团圆圆,以及从室内风水的角度有安定四方的作用。

4 饕餮纹快拆台灯的功能设计

台灯是居家常备物品,市场上销售的台灯有普通和多功能照明台灯之分。多功能台灯与普通台灯相比,在保证照明的基础上通过应用专利技术和添加辅助设备来实现附加功能,且能够便利控制、节约开支、节能低碳,因而更实用。

为了让产品更贴近大众需求,饕餮纹快拆台灯定位为多功能照明台灯,首先是照明功能。应用集成的节能光源,保证照度和使用安全,并设置远程控制器方便开关。其次是在装饰照明的基础上增加驱蚊功能,夏天使用时通过电击和灯光诱导驱赶蚊虫,不仅营造了舒适的室内环境,还强化了饕餮纹饰的“贪吃”

意象和震慑作用。不用时可以关闭驱蚊功能。再次是快装快拆功能，方便维修和更换零件。

5 饕餮纹快拆台灯的技术设计

通过对以驱蚊功能为主的多功能台灯使用情况进行调研后发现现有技术存在如下不足，第一，台灯上驱蚊设备的运转多是利用电源的持续热量时间对驱蚊片进行加热，这就对灯泡的功率有一定的要求，灯泡功率小驱蚊片加热效果差，反之存在安全隐患；第二，台灯在使用过程中如果加装的功能模块较多，出于各零部件相互配合的需要，设置的工作节点也相应较多，在维修时检测程序较繁琐，并且有些零部件难以更换，维修困难。

据此，饕餮纹快拆台灯从技术上要解决现有驱蚊台灯运行功率、驱蚊效果与使用者安全相冲突的问题，提供一种安全隐患低、拆卸组装快，维修简便，可以远程控制的台灯。其技术设计思路是引入低功率电路，同时设计并联的驱蚊支路，驱蚊支路上配套有发蓝光的LED灯、电击元件和防护网，这样的设计确保了在低温工作环境下用户的使用安全，而快拆式设计便于后期的维修与器件的更换。具体如下：(1)在低功率电路中使用LED光源照明，利用其耗电量小、电压低、发光效率高等特性，同时设计并联的驱蚊支路，驱蚊支路上配套有发蓝光的LED灯和电击元件。发蓝光的LED灯和电击元件置于灯罩内部，避免了使用者的误碰；(2)灯罩设计为快拆结构，扭动卡扣可以自上而下拆卸灯罩；(3)台灯的灯光柔和度高，灯光可以实现冷暖色调的调节功能，根据室内氛围的需要，进行灯光的色调和颜色调节；(4)连接有远程控制模块，使用者远程控制灯光的明灭以及各电路支路的运行；(5)台灯上设置收集台，收集台的设计便于对电击后的物质进行适时的清理；同时，蓝色光与透明的管材相结合，形成对蚊虫的诱导。

6 饕餮纹快拆台灯的实施方案

综上所述，饕餮纹快拆台灯具体的实施方案如图4至图7所示，饕餮纹快拆台灯的主视图、俯视图见图4，照明装置部分的仰视图见图5，灯罩装置部分的剖视图见图6，A处局部详图见图7。

图中各部件名称为：1.底部支架；2.灯架；3.弧形挂架；4.宫灯形灯帽；5.灯罩；6.转盘；7.支撑架；8.抱箍；9.电击棒；10.LED灯；11.防护网；12.集料台；13.远程控制接收器；14.卡扣；81.玻璃纸；82.灯箱纸；83.羊皮纸。

底部支架1上连接有电源，在灯架2的顶端设有弧形挂架3，弧形挂架3另一端安装有照明装置。照明装置包括十字形支撑架7、安装于十字形支撑架7底部的照明元件和边缘固定于十字形支撑架7上的筒状灯罩5；十字形支撑架7中心处设有圆柱形安装

座；照明元件与电源电路连接，照明元件包括相并联的照明用LED灯10和驱蚊用LED灯10，驱蚊用LED灯10所在的支路还连接有电击棒9，电击棒9固定于十字形支撑架7底部；灯罩5与十字形支撑架7间设有卡扣14连接。



图4 饕餮纹快拆台灯的主视图、俯视图
Fig.4 The main and top view of Taotie quickly removed desk lamp



图5 照明装置部分的仰视图
Fig.5 Vertical view of the lighting unit

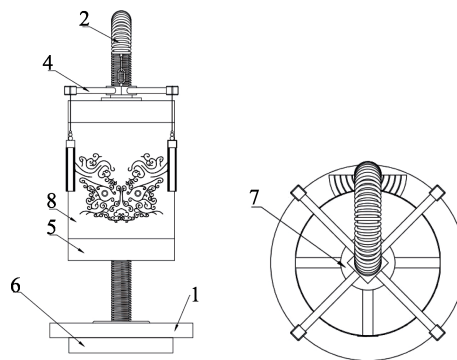

图6 灯罩装置部分的剖视图
Fig.6 The section view of the lampshade

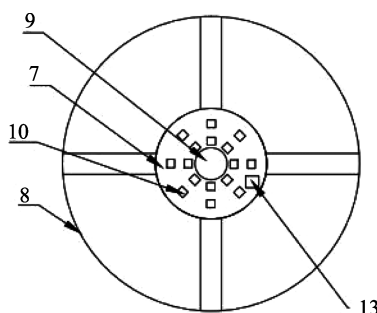

图7 A处局部详图
Fig.7 Part A's local detail

在底部支架1的底部设有转盘6，转盘6与电源电路连接，十字形支撑架7上设有宫灯型灯帽。宫灯形灯帽4包括与十字形支撑架7同轴安装的十字形支

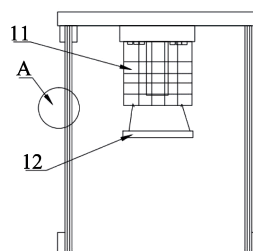
撑杆,在十字形支撑杆中个支杆的端部安装有流苏。

羊皮纸 83 为旧黄色,电击棒 9 外加装防护网 11。在灯罩 5 内,防护网 11 的下方安装有集料台 12。在支撑架 7 底部,LED 灯 10 以电击棒 9 为中心呈圆周分布。照明元件还包括远程控制接收器 13,并与遥控器通信连接。

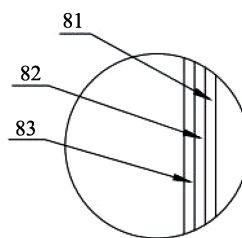
7 结语

一些发达国家和地区非常重视传统文化的创新发展,出台相关政策和加大投入以振兴具有地方特色的文化遗产、民间艺术。在这样的背景下,饕餮纹快拆台灯产品开发是以实用为导向、艺术创新为手段,将传统地域文化元素融入到具有现代科技含量的文化创意产品中^[8]。在设计上,一方面注重现代审美需求将历史符号进行形意的创新,以寻找文化与产品设计的最佳结合点^[9],让产品成为传播文化的载体;另一方面结合现代技术使设计作品功能更完善,更贴近大众需求。基于河南传统纹饰的产品开发,是顺应当代社会从一个基于制造和生产物质产品的社会向一个基于服务的经济性社会(以非物质产品为主)的转变^[10],是立足于本土优势资源,为社会公众提供文化传递和体验服务的有益尝试。

参考文献:

- [1] 吴山. 中国历代装饰纹样[M]. 上海: 人民美术出版社, 1988.
WU Shan. Decoration Pattern in China[M]. Shanghai: People's Art Press, 1988.
- [2] 李砚祖. 纹样新探[J]. 文艺研究, 1992(6): 115—135.
LI Yan-zu. New Exploration of Patterns[J]. Literature & Art Studies, 1992(6): 115—135.
- [3] 胡文彦. 中国历代家具[M]. 哈尔滨: 黑龙江人民出版社, 1988.
HU Wen-yan. Chinese Furniture[M]. Harbin: Heilongjiang People's Press, 1988.
- [4] 李冬玉. 商代青铜器纹饰种类与作用[J]. 江西科技师范学院学报, 2012(4): 125—128.
LI Dong-yu. The Type and Function of Bronze Wares in Shang Dynasty[J]. Journal of Jiangxi University of Science and Technology, 2012(4): 125—128.
- [5] 胡振江. 现代设计中传统吉祥图案的创新应用分析[J]. 包装工程, 2013, 34(4): 101—104.
HU Zhen-jiang. Analysis of the Innovation and Application of Traditional Auspicious Pattern in Modern Design[J]. Packaging Engineering, 2013, 34(4): 101—104.
- [6] 顾建华. 中国传统艺术[M]. 长沙: 中南工业大学出版社, 1998.
GU Jian-hua. Traditional Chinese Art[M]. Changsha: Zhongnan University of Technology Press, 1998.
- [7] 陈虹儒. 中国传统纹样在产品中的应用研究[J]. 包装工程, 2013, 34(20): 114—117.
CHEN Hong-ru. Study on the Application of Tradition Chinese Pattern in Product Design[J]. Packaging Engineering, 2013, 34(20): 114—117.
- [8] 易军, 汪默, 肖狄虎. 地域文化事物原型的设计解析[J]. 包装工程, 2016, 37(22): 119—123.
YI Jun, WANG Mo, XIAO Di-hu. The Design Analysis of The Prototype of Regional Cultural Objects[J]. Packaging Engineering, 2016, 37(22): 119—123.
- [9] 张伟明, 王松华, 许威波. 地域文化是设计艺术的灵魂[J]. 装饰, 2008(186): 75—77.
ZHANG Wei-ming, WANG Song-hua, XU Wei-bo. Regional Culture is The Soul of Design Art[J]. Zhuangshi, 2008(186): 75—77.
- [10] 李砚祖. 设计: 在科学与艺术之间[M]. 重庆: 重庆大学出版社, 2007.
LI Yan-zu. Design: Between Science and Art[M]. Chongqing: Chongqing University Press, 2007.